

Users manual

Wood's dehumidifier DSC-70ES

Wood's[®]

Technical drawings

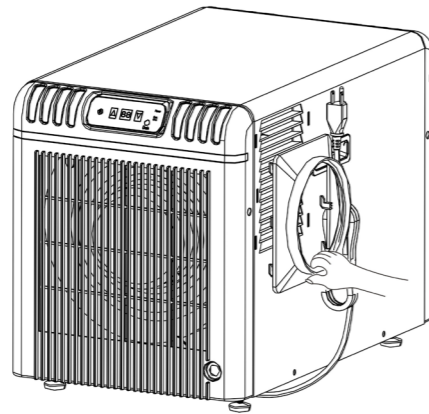

Front view

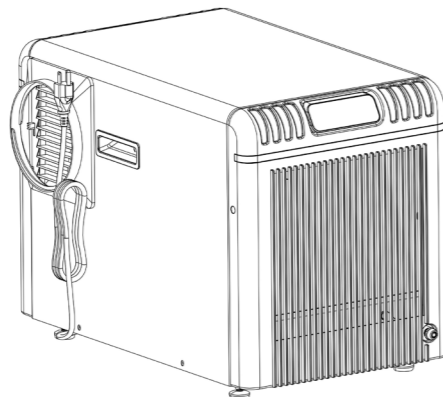

Rear view

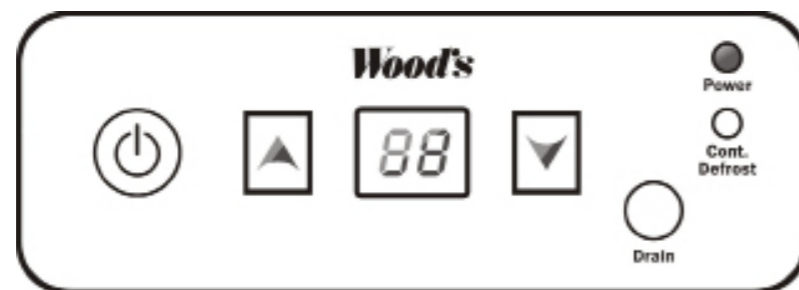

Control panel

Users manual Wood's dehumidifier DSC-70ES

Table of contents

2	Technical drawings
4	English
8	Swedish
12	Norwegian

Please read this manual carefully before installing and using your dehumidifier.
Store the manual in a safe place for future reference and product warranty.

www.woodseurope.com



Technical data Wood's DSC-70ES

Maximum working area	280 m ²
Recommended working area	10-190 m ²
Air flow	450 m ³ /h
Capacity at 10°C & 60% RH	10 litres
Capacity at 20°C & 70% RH	26 litres
Capacity at 30°C & 80% RH	75 litres
Power at 10°C & 60% RH	390 W
Power at 20°C & 70% RH	500 W
Power at 30°C & 80% RH	915 W
Sound level	59 dB
Working interval temperature	0°C to +40°C
Fan speeds	1
Dims, LxWxH	620x410x480 mm
Weight	35,5 kg
Cooling media	R410 A (430 g)
IP rating	IP22 (X2)

Trouble shooting

If you are having trouble with your dehumidifier, please refer to below trouble shooting. If nothing of the below works, please contact your retailer for servicing of your dehumidifier.

Trouble	Cause	Solution
The unit doesn't work	Is the power cord connected?	Connect the unit to a power outlet
	Is the room temperature over 40°C or below 0°C?	Increase or decrease room temperature
The unit doesn't start	Is the filter blocked?	Clean the filter
	Is the air inlet or air outlet jammed?	Clear the blockage
No air inlet	Is the filter blocked?	Clean the filter
Abnormal noise	Is the unit inclined?	Move the unit to a flat and solid ground
	Is the filter blocked?	Clean the filter
Trouble code: E1	When the LED shows E1, there is a humidity sensor trouble or the humidity sensor connection wire isn't fixed.	Change the humidity sensor or check the connection wire.
Trouble code: E4	When the LED shows E4 for a longer period, there is a problem with the water pump.	Change or repair the water pump
Trouble code: LED flashing	When the LED is flashing in red, there is temperature sensor trouble or connection wire isn't fixed.	Change the temperature sensor or check the connection wire.

Thank you

Thank you for choosing a Wood's dehumidifier. You are one of more than 300.000 people who have chosen a Wood's dehumidifier to prevent damages from excessive moisture and mould. Originating in Canada in 1950, Wood's has more than 60 years experience of developing and manufacturing dehumidifiers. When choosing a Wood's dehumidifier you'll get a unit with great quality, high capacity and that will extract the most litres per consumed kWh.

Wood's DSC-70ES

The Wood's DSC-70ES is a very powerful and sturdy dehumidifier, suitable for crawl spaces, basements, laundry rooms and other large areas.

Features:

- Hot gas defrost for use in lower temperatures, down to 0°C.
- Automatic pump for water drainage.
- Duct connection for better distribution of the dried air.
- Automatic restart with memory function after power cut.
- Easy to use controls.
- Efficient air filter.

Workings of your dehumidifier

The Wood's DSC-70ES is a compressor dehumidifier. As the air is circulated through the room and drawn through the dehumidifier by the fan, the air passes over the compressor cooled copper coils. The coils cool down the water vapour, separating the water from the air.

The water drips down from the coils and is drained away with the water hose. Left is the dry air that is exhausted in the room. As the dehumidifier condensates the water vapour, heat energy is released. That is why a compressor dehumidifier will exhaust

warm, dry air which is extra beneficial for drying clothes, laundry, wood etc.

A compressor dehumidifier is the most energy efficient way to remove excess moist and bad odour. To achieve a safe and reliable protection against mould and moisture damage, it is recommended to keep the relative humidity level between 50% and 60%.

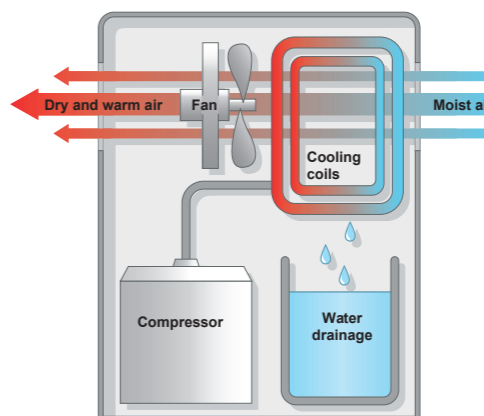

1. Security warnings

Please read these security warnings before using the unit:

1. Unplug the unit from its power supply before cleaning, storage or maintenance of its filter.
2. Always keep a safe distance from water sources.
3. Do not let the machine near heat equipment or inflammable or dangerous goods
4. Do not put fingers or other objects into air inlet or air outlet.
5. Do not stand on the machine.
6. Always drain the water according to the instructions.
7. If the power cable is damaged, it must be replaced by qualified personnel.

NOTE!
Wood's dehumidifiers must be connected to a grounded power source (220/240V).

2. Installation and placement

Wood's dehumidifiers are easy to move around, but bare in mind the following.

- The dehumidifier should not be placed near radiators or other heat sources or exposed to direct sunlight, as it will reduce its performance.
- Keep at least 25cm distance from walls and other obstruction to maximize the air flow.
- For optimum performance, place the dehumidifier in the middle of the room.
- Make sure that the air flow from the inlet and outlet isn't blocked.

Installation:

1. Place the dehumidifier on a flat and solid ground, preferably in the middle of the room.
2. Connect the included water hose to the connection on the side of the unit. Please see the section about water drainage.
3. Close all windows and ventilators in the room. Otherwise, moist air from the outside will continue to flow into the room.
4. Connect the dehumidifier to a grounded power outlet.

3. Using the DSC-70ES

Place the DSC-70ES on a flat solid surface, preferably in the middle of the room. Connect the unit to a grounded power outlet. Once connected, a buzzer is heard and the power light on the control panel illuminates. The display shows current indoor humidity.

The hygostat

The DSC-70ES will only run when the ambient humidity exceeds your desired value. When the set humidity is reached, the DSC-70ES will automatically shut off. When the humidity rises, the DSC-70ES will automatically restart.

Memory function and automatic restart after power failure

In the event of a power failure, the DSC-70ES will automatically restart when the power returns and continues to operate according to your latest settings. Please note that the DSC-70ES has a built in compressor protection that causes it to pause for 3 minutes before restarting when the power returns.

Automatic defrost

The DSC-70ES has a hot gas defrost system. This means that it can be used in colder areas, without the risk of ice forming on the cooling coils. The unit will defrost automatically when needed. When the DSC-70ES is in defrost mode, the compressor and fan shuts off and a light illuminates on the control panel. The unit will continue its operations once the defrost is completed.

Automatic water pump

The DSC-70ES is equipped with a water pump, it will automatically drain the water when needed.

A. Operating instructions

1. Power Key

Press the ON/OFF button to start the machine. The units default humidity level is 50%. The power indicator light illuminates when the unit is switched on. Press the ON/OFF key again to stop the machine. When powered off, the fan continues to run for 60 seconds before stopping.

2. Set humidity

Press the up and down arrows to increase or decrease the desired humidity level. The humidity is set in 1% intervals between 35% and 95%. When the indoor humidity is lower than the set humidity, the unit will

automatically stop. When the indoor humidity is higher than set humidity the unit will automatically restart. When you set the humidity level, the selected value is shown in the display for a few seconds. After, the display returns to show the current indoor humidity level.

**Recommended humidity level:
50-60% RH (relative humidity)**

3. Continuous dehumidification

Press the up and down arrows at the same time to activate continuous dehumidification (the indication light illuminates in green). The dehumidifier will now run continuously, despite indoor humidity, until it is shut off. In continuous mode the unit will defrost automatically and no values can be set manually. Press the up and down arrows at the same time again to deactivate the continuous mode.

4. Manual water drainage

Press the drain button to manually drain the water from the machine, for example before storage. The water pump will work for 15 seconds before stopping.

B. Water drainage

Connect the included water hose to the pipe on the side of the dehumidifier. Lead the other end to a drain. The dehumidifier will automatically drain the water when needed.

If the drain is located above the dehumidifier, the maximum capacity of the water pump is 3,8 m. If the water is drained downwards, there is no limit for the distance. The width of the water hose is 10 mm.

Water drainage in the crawlspace

If you don't have a drain in your crawlspace, you can lead the water hose through a ventilator or hole in wall

to dispose the generated water on the outside. Please bare in mind that the maximum capacity of the water pump is 3,8 m in vertically.

Another option is to make a hole in the plastic on the ground and lead the water down in the ground. The amount of water generated from the dehumidifier is small enough for the ground to absorb.

C. Connecting the air pipe

By connecting a pipe to the air exhaust, you're able to lead the dry, warm air to a connecting room or area. This especially beneficial for large or divided crawl spaces or basements with multiple rooms. Use the 150 mm air pipe provided with the dehumidifier. Maximum length for the air hose is 3 meter.

1. Mount the air duct connector to the air exhaust on the side of the unit. Start from the bottom and push the connector upwards. Connect the air pipe to the air duct connector by rotating the pipe counter-clockwise. Use the provided air pipe (diameter 150 mm). Max length: 3 m.

2. To disassemble, first remove the air pipe by rotating it clockwise. Use your thumb to press the outer side plate inwards. Release the buckle on the air duct connector out of the plate hole and remove it.

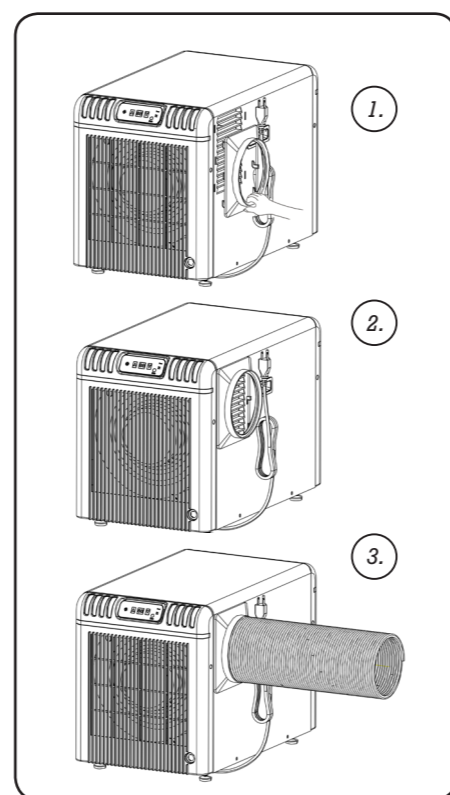

4. The air filter

The air filter prevents dust and dirt from entering the machine, prolonging its life expectancy. It will also clean the air as dust and other particles are removed from the air.

It is important the filter is cleaned regularly, otherwise the dehumidifier might lose capacity and even be seriously damaged.

Filter cleaning

The air filter is located behind the front panel (the same side as the control panel). To access the filter, you need to remove the front panel:

1. Loosen the two screws (one on each side) that hold the front panel in place.
2. Open the front panel downwards.
3. Open the hatch that holds the filter in place on the inside of the front panel.
4. Remove the two filter inside.
5. Clean the filter with a soft cleaner and warm water. Make sure that the filter is fully dried before reinserting it. Alternatively, you can clean the filter with a vacuum cleaner.
6. Reinsert the filter and close the hatch. Close the front panel and reinsert the two screws.

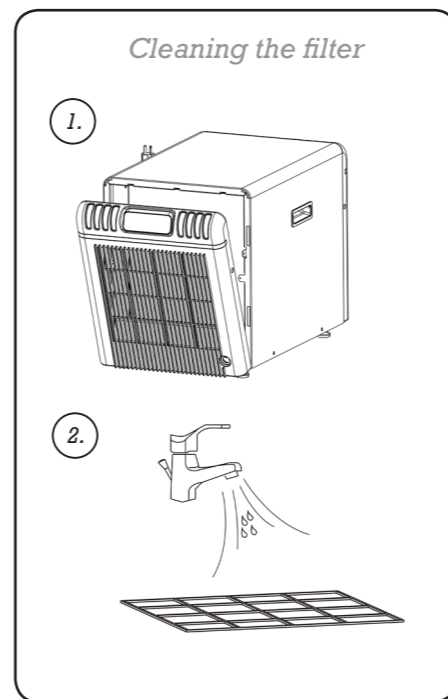

Always unplug the dehumidifier from the power outlet before maintaining its filter.

5. Maintenance

Use a soft, moist cloth to clean the machine body. Avoid using solvents or strong cleaners as this might damage the surface of the dehumidifier. It is important to check the air filter regularly and clean it when needed. To clean the filter, please refer to the section about the air filter.

- The front grid can be vacuum-cleaned or cleaned with a brush.

- The cooling coils are best cleaned with a rag and warm water.

- The fan motor is permanently lubricated and requires no maintenance.

6. Storage

Before storage of the unit, please follow these steps:

1. When the unit is switched on, press the drain key to drain the water. Wait a few minutes and repeat until all water is emptied.
2. Collect and bundle the power cord
3. Clean the filter
4. Store in a clean, dry environment.

7. Service

If the dehumidifier requires servicing, you must first contact the retailer. Proof of purchase is required for all warranty claims.

8. Warranties

5 years warranty on the compressor, 3 years warranty on other parts. Please note that the warranty is only valid upon the production of the receipt.

This machine complies with EEC directives 76/889 + 82/499

9. Hints

- When the dehumidifier is used in extremely damp environments or when the temperature is below +0°C, the dehumidifier may stop working. A large amount of ice builds up on the cooling coil. Turn off the dehumidifier and place it a little above floor level so that the ice will melt away.
- Sometimes it may be useful to use a frost guard or heater fan to make sure that the temperature does not fall below +5°C. Even if the DSC-70ES works down to temperatures as low as 0°C, its capacity will increase at higher temperatures as warm air carries more water.
- For maximum dehumidifying power in a room, it is recommended that the air supply from outside and from adjoining rooms is minimized – close doors and ventilators.
- Expect higher dehumidification capacity during Autumn / Summer because the outside air is warmer and more humid.

Control panel overview

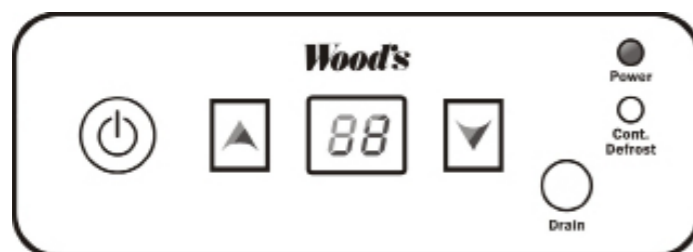

Tekniska data Wood's DSC-70ES

Max arbetsområde	280 m ²
Rekommenderat arbetsområde	10-190 m ²
Luftflöde	450 m ³ /h
Kapacitet vid 10°C & 60% RF	10 liter
Kapacitet vid at 20°C & 70% RF	26 liter
Kapacitet vid 30°C & 80% RF	75 liter
Effekt vid 10°C & 60% RF	390 W
Effekt vid 20°C & 70% RF	500 W
Effekt vid 30°C & 80% RF	915 W
Ljudnivå	59 dB
Arbetsområde, temperatur	0°C till +40°C
Fläkthastigheter	1
Mått, LxBxH	620x410x480 mm
Vikt	35,5 kg
Kylmedia, freonfritt	R410 A (430 g)
IP-klassning	IP22 (X2)

Felsökning

Vänligen referera till tabellen nedan om du får problem med din avfuktare. Om inget av stegen hjälper rekommenderar vi dig att vända dig till din återförsäljare för service av avfuktaren.

Problem	Orsak	Lösning
Avfuktaren fungerar inte	Är strömsladden ansluten?	Anslut avfuktaren till ett eluttag.
	Är rumstemperaturen under 0°C eller över +40°C?	Sänk eller öka rumstemperaturen.
Avfuktaren startar inte	Är filtret blockerat?	Rengör filtret.
	Är luftintaget eller luftutblåset blockerat?	Ta bort det som blockerar luften.
Inget luftintag	Är filtret blockerat?	Rengör filtret.
Onormalt ljud	Står avfuktaren på ett plant underlag?	Flytta avfuktaren till ett plant och stabilt underlag.
	Är filtret blockerat?	Rengör filtret.
Felkod: E1	När displayen visar E1 är det problem med fuktensorn eller dess anslutning.	Byt fuktensorn eller se till att den är ordentligt kopplad.
Felkod: E4	När displayen visar E4 under en längre period är det fel på vattenpumpen.	Byt ut eller reparera vattenpumpen.
Felkod: displayen blinkar	När displayen blinkar rött är det fel på temperatursensorn eller dess anslutning.	Byt ut temperatursensorn eller se till att den är ordentligt kopplad.

Tack!

Tack för att du valt en Wood's avfuktare. Du är en av mer än 300.000 människor som har valt Wood's avfuktare för att förebygga skador orsakade av fukt och mögel. Wood's startade i Kanada för mer än 60 år sedan och har mer än 60 års erfarenhet av att utveckla och tillverka avfuktare. När du väljer en Wood's avfuktare kan du vara säker på att du får en avfuktare av bästa kvalitet, hög kapacitet och som kommer att avfukta flest liter vatten per förbrukad kWh

Wood's DSC-70ES

Wood's DSC-70ES är en väldigt kraftfull och robust avfuktare som är lämplig för kryppgrunder, källare, torkrum och andra större utrymmen.

Egenskaper:

- Hetgasavfrostning för användning vid låga temperaturer, ner till 0°C.
- Automatisk pump för vattenavledning.
- Luftrörsanslutning för bättre fördelning av den torra luften.
- Automatisk omstart med minnesfunktion efter strömavbrott.
- Lätt att använda.
- Effektivt luftfilter.

Så fungerar din avfuktare

Wood's DSC-70ES är en kondensavfuktare med en kompressor. När luften cirkuleras genom rummet och dras genom avfuktaren med hjälp av fläkten passerar luften över de kompressorkylda kopparslingorna. Slingorna kylar ner luften vilket gör att vattnet separeras från luften.

Vattnet som frigörs droppar ner från slingorna och leds bort med vattenslangen. Den torra luften som finns kvar blåses ut i rummet. Då avfuktaren kondenserar bort vattnet från luften frigörs värmeenergi. Det är därför som en kondensavfuktare blåser ut torr och varm luft vilket är

en stor fördel då man vill torka tvätt, ved eller kläder.

En kondensavfuktare är det mest energieffektiva sättet att bli av med överflödigt fukt. För att uppnå ett säkert och pålitligt skydd mot mögel- och fuktskador rekommenderar vi att du håller den relativa fuktigheten mellan 50% och 60%.

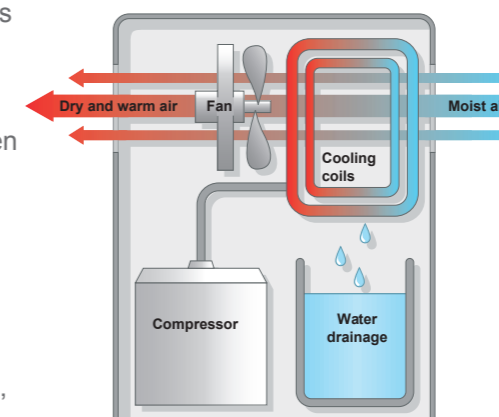

1. Säkerhetsföreskrifter

Vänligen läs dessa säkerhetsföreskrifter före du använder avfuktaren:

1. Dra alltid ut strömkontakten före rengöring, förvaring eller innan du flyttar avfuktaren.
2. Håll alltid ett säkert avstånd från vatten.
3. Håll alltid ett säkert avstånd från värmekällor eller farliga ämnen.
4. Stoppa aldrig in fingrar eller andra objekt i luftintaget eller utblåset.
5. Stå inte på maskinen.
6. Vattnet måste dräneras enligt anvisningarna i manualen.
7. Om strömsladden är skadad måste den bytas ut av behörig och kunnig personal.

OBS!
Wood's avfuktare måste anslutas till ett jordat eluttag. (220/240V).

2. Installation och placering

Wood's avfuktare är enkla att flytta, men tänk på följande:

- Avfuktaren skall inte placeras nära element eller i direkt solljus då det sänker dess kapacitet.
- Håll alltid ett avstånd på minst 25cm från väggar och andra hinder för att inte blockera luftflödet.
- Placera avfuktaren i mitten av rummet för bästa resultat.
- Se till att luftflödet inte blockeras.

Installation:

1. Placera avfuktaren på ett plant och stabilt underlag, helst i mitten av rummet.
2. Koppla den medföljande vattenslangen till anslutningen på sidan av avfuktaren. Se avsnittet om vattenavledning för mer information.
3. Stäng alla fönster och ventilationsluckor för att förhindra att ny fuktig luft strömmar in i utrymmet.
4. Koppla avfuktaren till ett jordat eluttag.

3. Använd din DSC-70ES

Placera avfuktaren på ett plant och stabilt underlag, helst i mitten av rummet. Koppla avfuktaren till ett jordat eluttag. Då avfuktaren är ansluten till hörs en signal och strömlampan tänds på kontrollpanel. Displayen visar rummets aktuella luftfuktighet.

Hygrostaten

DSC-70ES kommer enbart att arbeta då rummets luftfuktighet överstiger ditt inställda värde. När inställd luftfuktighet är uppnådd stänger avfuktaren automatiskt av sig. När luftfuktigheten stiger kommer avfuktaren att automatiskt börja arbeta igen.

Minnesfunktion och automatisk omstart efter strömavbrott

Vid strömavbrott kommer DSC-70ES att starta om automatiskt då strömmen återvänder. Avfuktaren kommer att fortsätta arbeta enligt dina senaste inställningar. Vänligen notera att Wood's DSC-70ES har ett inbyggt kompressorskydd som gör att det dröjer 3 minuter innan den börjar arbeta igen då strömmen återvänder.

Automatisk avfrostning

DSC-70ES är utrustad med hetgasavfrostning. Det innebär att den kan användas i kalla utrymmen utan att is bildas på kylslingorna. Avfuktaren avfrostar automatiskt vid behov. När DSC-70ES är inne i en avfrostningscykel stannar kompressorn och fläkten och en lampa tänds på kontrollpanelen. Avfuktaren återgår till att arbeta enligt dina inställningar när avfrostningen är slutförd.

Automatisk vattenpump

DSC-70ES är utrustad med en vattenpump som kommer att avleda vattnet automatiskt vid behov.

A. Användningsinstruktioner

1. Strömknapp

Tryck på ON/OFF för att starta avfuktaren. Avfuktaren förinställda värde är 50% relativ fuktighet. En lampa tänds på kontrollpanelen när avfuktaren är i gång. Tryck på ON/OFF igen för att stänga av avfuktaren. När du stänger av avfuktaren fortsätter fläkten att arbeta i 60 sek innan den stannar.

2. Ställ in luftfuktigheten

Tryck på pil upp och pil ner för att öka eller minska önskad luftfuktighet. Luftfuktigheten ställs in med 1% intervallen mellan 35% och 90%. När rummets luftfuktighet är lägre än det inställda värdet stannar avfuktaren

automatiskt. När rummets luftfuktighet är högre än det inställda värdet startar avfuktaren automatiskt. Då du ställer in önskad luftfuktighet visas det inställda värdet i displayen under några sekunder. Efter det återgår displayen till att visa rummets luftfuktighet.

**Rekommenderad luftfuktighet:
50-60% RF (relativ luftfuktighet)**

3. Kontinuerlig avfuktning

Tryck på pil upp och pil ner samtidigt för att aktivera kontinuerlig avfuktning (en grön lampa tänds på kontrollpanelen). Avfuktaren kommer nu att arbeta kontinuerligt, oavsett rummets luftfuktighet, tills den stängs av. Vid kontinuerlig avfuktning avfrostas DSC-70ES automatiskt och inga inställningar kan göras. Tryck på pil upp och pil ner samtidigt igen för att avsluta kontinuerlig avfuktning.

4. Manuell vattenavledning

Tryck på "drain" för att manuellt avleda vattnet från avfuktaren, till exempel innan förvaring. Vattenpumpen arbetar under 15 sek innan den stannar.

B. Vattenavledning

Anslut den medföljande vattenslangen till kopplingen på sidan av avfuktaren. Led vattenslangen till ett avlopp. Avfuktaren pumpar automatiskt bort vattnet vid behov.

Om avloppet är placerat ovanför avfuktaren är pumpens maxkapacitet 3,8m. Om vattnet leds nedåt finns ingen övre gräns för avståndet. Vattenslangens diameter är 10mm.

Vattenavledning i kryppgrunden

Om du saknar ett avlopp i kryppgrunden kan du leda vatten slangen genom en ventilationslucka eller genom ett hål i väggen för att pumpa ut

vattnet på utsidan. Vänligen notera att pumpens maximala kapacitet är 3,8 m.

Ett annat alternativ är att göra ett hål i plasten på marken och leda ner vattenslangen i marken. Mängden vatten som avfuktaren avger är liten nog för att marken ska kunna absorbera den.

C. Anslut luftröret

Genom att koppla ett rör till luftutblåset kan du avleda den torra, varma luften till ett anslutande rum eller utrymme. Detta är särskilt bra för stora och uppdelade kryppgrunder eller för kallare med flera rum. Använd det 150 mm luftröret som medföljer avfuktaren. Maxlängd för luftröret är 3 meter.

1. Koppla röranslutningen till utblåset på sidan av maskinen. Starta nerifrån och pressa försiktigt röranslutningen uppåt. Koppla luftröret till röranslutningen genom att rotera röret motsols. Använd det medföljande luftröret (diameter 150 mm). Max längd: 3 m.

2. För att ta bort röret, rotera det medsols. Använd tummen för att försiktigt trycka in sidoplåten och lossa haken på röranslutningen.

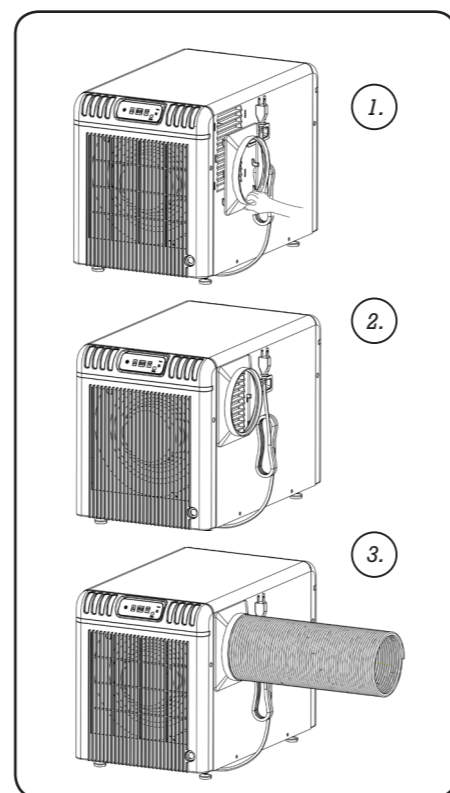

4. Luftfiltret

Luftfiltret förhindrar damm och smuts att få fäste i avfuktaren och förlänger dess livslängd. Det renar även luften eftersom damm och andra partiklar tas bort ur luften.

Det är viktigt att luftfiltret rengörs regelbundet, annars kan avfuktaren tappa kapacitet och till och med bli allvarligt skadad.

Filterrengöring

Luftfiltret är placerat bakom frontplåten (på samma sida som kontrollpanelen). Du behöver ta bort frontplåten för få tillgång till luftfiltret:

1. Lossa på de två skruvarna (en på varje sida) som håller fast frontplåten.

2. Öppna frontplåten nedåt.

3. Lossa på haspen som håller filtret på plats, på insidan av frontplåten.

4. Ta ut de två filtren.

5. Rengör filtret med ett skonsamt rengöringsmedel och varmt vatten. Se till att filtret har torkat ordentligt innan du sätter tillbaka filtret. Du kan även dammsuga filtret för att rengöra det.

6. Sätt tillbaka filtren och stäng haspen. Stäng frontplåten och sätt fast de två skruvarna.

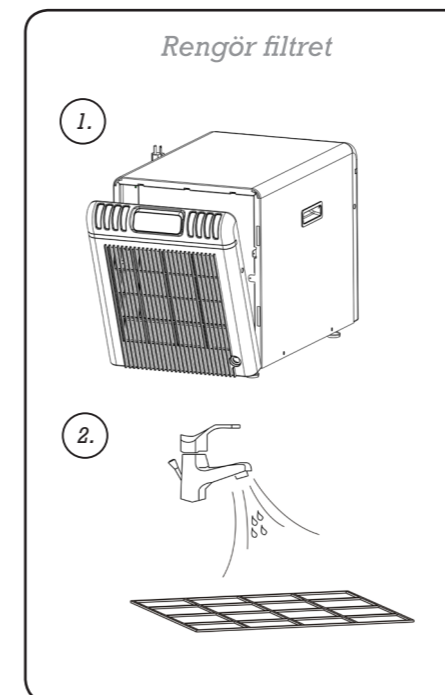

Dra alltid ut strömsladden innan du rengör filtret.

5. Underhåll

Använd en mjuk och fuktig trasa för att rengöra avfuktaren. Undvik starka rengöringsmedel och lösningsmedel så det kan skada avfuktarens yta. Det är viktigt att du regelbundet kontrollerar luftfiltret. För filterrengöring, vänligen se avsnittet om luftfiltret.

- Frontgallret kan dammsugas eller rengöras med en borste.

- Kylslingorna rengörs bäst med en trasa och varmt vatten.

- Fläktmotorn är permanent smörjd och kräver inget underhåll.

6. Förvaring

Innan förvaring, vänligen följ dessa steg:

1. När avfuktaren är påslagen, tryck på "drain" för att tömma ut vattnet. Vänta ett par minuter och upprepa tills att allt vatten är uttömt.

2. Samla ihop och strömsladden.

3. Rengör filtret.

4. Förvara avfuktaren i en ren och torr miljö.

7. Service

Om avfuktaren kräver service ska du först kontakta din avfuktare. Inköpsbevis eller kvitto krävs för alla garantianspråk.

8. Garantier

5 års kompressorgaranti, 3 års garanti på övriga delar. Vänligen notera att garanti enbart är giltig mot uppvisande av kvitto.

Denna maskin överensstämmer med EEC direktiven 76/889 + 82/499

9. Tips

• Om avfuktaren används i extremt fuktiga miljöer eller där temperaturen är under +0°C kan den sluta fungera eftersom is bildas på kylslingorna. Stäng av avfuktaren och placera den något ovanför marknivå så att isen kan smälta bort.

• Man kan med fördel använda ett värmeelement eller en värmebläkt för att hålla temperaturen över +5°C. Även om DSC-70ES fungerar ner till 0°C så ökar dess kapacitet vid högre temperaturer eftersom varm luft bär mer fukt.

• För optimal avfuktning, se till att lufttillströmningen för utsidan och närliggande rum är minimerad - stäng fönster och ventilation.

• Förvanta dig högre kapacitet under somaren och hösten eftersom utomhusluften är varmare och fuktigare.

Kontrollpanelen

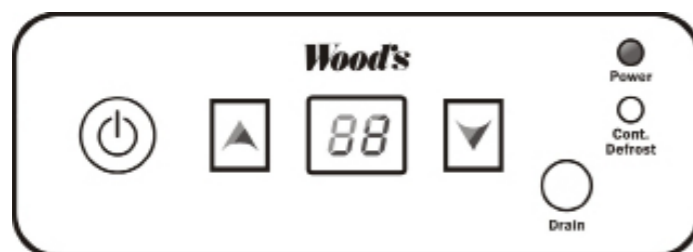

Tekniske data Wood's DSC-70ES

Max. arbeidsområde	280 m ²
Anb. arbeidsområde	10-190 m ²
Luftgjennomstrømning	450 m ³ /h
Avfuktning ved 10°C & 60% RF	10 liter
Avfuktning ved 20°C & 70% RF	26 liter
Avfuktning ved 30°C & 80% RF	75 liter
Effekt ved 10°C & 60% RF	390 W
Effekt ved 20°C & 70% RF	500 W
Effekt ved 30°C & 80% RF	915 W
Lydnivå	59 dB
Arbeidsintervall temperatur	0°C till +40°C
Viftetrinn	1
Mål, LxBxH	620x410x480 mm
Vekt	35,5 kg
Kjølemedia, freonfritt	R410 A (430 g)
Sikkerhetsklasse	IP22 (X2)

FEILSØKING

Hvis du har problemer med luftavfukteren, vennligst referer til feilsøkingen under.

Problem	Årsak	Løsning
Luftavfukteren fungerer ikke	Luftavfukteren får ikke strøm	Koble luftavfukteren til et strømuttak
	Romtemperaturen er over 40°C eller under 0°C	Øk eller senk temperaturen
Kan ikke starte luftavfukteren	Er filteret blokkert?	Rengjør filteret
	Er luftinntak eller luftutblås blokkert?	Ta bort det som blokkerer luftstrømmen
Ingen luftstrøm	Er filteret blokkert?	Rengjør filteret
Unormal lyd	Står luftavfukteren plant?	Flytt luftavfukteren til et plant underlag
	Er filteret blokkert?	Rengjør filteret
Feilkode E1	Når displayet viser E1, er det feil på fuktighets-sensoren eller så er den ikke korrekt tilkoblet	Bytt ut fuktighetssensoren eller kontroller at den er korrekt tilkoblet
Feilkode: E4	Når displayet viser E4 er det et problem med vannpumpen	Bytt ut eller reparer vannpumpen
Feilkode: LED-lampen blinker	Når lampen blinker rødt er det feil på temperatursensoren eller så er den feil innkoblet	Bytt ut fuktighetssensoren eller kontroller at den er korrekt tilkoblet.

WOOD'S - VERDENSLEDENDE PÅ LUFTAVFUKTERE

Wood's luftavfukter-produkter har i mange år vært kjent som markedsledere. Deres luftavfuktere passer for bruk i de mest krevende klima, der avfukningskapasiteten er bra selv ved lave temperaturer og fuktighetsnivåer. De anvendes med godt resultat i lokaler som har blitt fuktige, for eksempel kjellere, garasjer eller hytter. De er også utmerkede for å tørke klesvasken, i basseng-rom og vaskerom. De er effektive og energigjerrige og sliter ikke på klærne.

Mengden fukt som luftavfukteren samler opp avhenger av romtemperatur, fuktighetsnivå og plassering. Til og med været utendørs påvirker luftavfukterens prestasjoner. Ved kaldt vær synker den relative fuktigheten (i gram per kubikk meter luft) og reduserer dermed luftavfukterens fuktut-tak fra luften. Derfor egner luftavfuk-teren seg for bruk ved temperaturer fra +0°C til +40°C.

Wood's luftavfuktere er sikre i drift og er konstruert for å fungere kontinuerlig i mange år.

HØY FUKTIGHET - EN FARE

Kondens oppstår når luftens vann-damp kommer i kontakt med f eks kalde tak, vinduer eller vegger. Når vandampen kjøles ned, skjer det en kondensering der vannråper dannes. Ved høy luftfuktighet dannes det mugg, noe som gjør at huset og dets innredning tar skade. Et slikt miljø kan føre til sykdommer hos dem som bor i huset, da blant annet midd trives i et fuktig miljø. En luftavfukter med høy prestasjon skaper et bra og sunt fuktighetsnivå og for å få best effekt, bør dører og vinduer i de rommene som skal avfuktes være stengte.

Wood's luftavfuktere fjerner lukt, tørker treverk og fjerner fukt fra utendørs sportsutstyr. En luftavfukter kan benyttes i kjellere, vaskerom, garasjer, krypkjellere, campingvogner, hytter og båter. Hvis luftavfukteren står i et kaldt miljø bør du lese tipse-ne på slutten av håndboken.

PLASSERING AV LUFTAVFUKTEREN

Wood's luftavfuktere er enkle å flytte rundt på, alt du trenger er et strømut-tak for 220V/240V, men tenk på følgende:

- Luftavfukteren bør ikke plasseres i nærheten av varmekilder eller ut-settes for direkte sollys ettersom det reduserer ytelsen.

- Man kan med fordel bruke en ovn, evt en vifteovn, for å holde tempera-turen over +5°C.

- Luftavfukteren skal stå minst 25 cm fra veggen eller andre hinder for å oppnå maksimal luftgjennomstrøm-ning.

- Plasser den midt i rommet/området.

ADVARSLER

Det er viktig at du merker deg følgen-de når du anvender luftavfukteren:

1. Koble fra strøm før rengjøring og oppbevaring.
2. Hold alltid sikker avstand fra vann.
3. Hold alltid sikker avstand fra var-mekilder eller brannfarlige og andre skadelige stoffer.
4. Stikk ikke fingre eller andre objek-ter inn i luftinntaket eller utblåset.
5. Stå ikke på maskinen.
6. Bruk ikke maskinen i et lukket rom
7. Sørg for at vannet kan renne fritt fra maskinen.

KONTROLLPANEL

1. Power
Trykk på ON/OFF for å starte luf-tavfukteren. Luftavfukteren er for-håndsinnstilt på 50% luftfuktighet. Lampen lyser når luftavfukteren er i gang. Trykk på "Power" igjen for å slå av luftavfukteren.
Lampen slukkes og viften fortsetter å gå i 15 sekunder før den slår seg av.

2. Øke ønsket luftfuktighet
Trykk på PIL OPP for å øke ønsket

luftfuktighet med intervaller på 1%. Innstilt luftfuktighet vises i displayet. Når den relative fuktigheten er lavere enn innstilt verdi, slår luftavfukteren seg automatisk av.

3. Redusere ønsket fuktighet
Trykk på PIL NED for å redusere ønsket luftfuktighet med 1% interval-ler. Innstilt luftfuktighet vises i dis-playet. Når den relative fuktigheten er lavere enn innstilt verdi, slår luftav-fukteren seg automatisk av.

4. Kontinuerlig avfuktning
Trykk på PIL OPP og PIL NED samtidig for å aktivere kontinuerlig avfuktning. Lampen lyser grønt og luftavfukteren vil arbeide kontinuerlig til den slås av. I kontinuerlig modus avrimer maskinen automatisk og du kan ikke stille inn ønsket luftfuktig-het. Trykk på PIL OPP og PIL NED samtidig for å deaktivere kontinuerlig avfuktning.

5. Manuell vanntømming (Valgfritt. Finnes bare på modeller med vann-pumpe) Trykk på "Drain" for å tømme vanntanken. Vannpumpen arbeider i 14 sekunder

INDIKATORLAMPER

Luftfuktighet

Indikatorlampen for luftfuktighet har to funksjoner

1. Når luftavfukteren er på vises rom-mets fuktighet.
2. Når du stiller inn ønsket luftfuk-tighet, blinker verdien i displayet. Displayet går så tilbake til å vise rommets fuktighet.

Strømindikasjon

Når luftavfukteren er tilkoblet høres et lydsignal. Trykk på "Power" for å starte maskinen.
Strømindikasjonslampen lyser.

Kontinuerlig arbeidsgang

Trykk på PIL OPP og PIL NED samti-dig for å aktivere kontinuerlig arbeidsgang. Lampen lyser grønt.

Automatisk avriming

Når maskinen arbeider i lave temperaturer vil den avrime automatisk. Avrimingslampen lyser rødt når maskinen avrimer.

Fuktighetsnivå

Displayet for fuktighetsnivå har to funksjoner:

1. Når luftavfukteren er koblet til et strømuttak viser displayet aktuelt fuktighetsnivå

2. Når du stiller inn ønsket fuktighetsnivå viser displayet innstilt fuktighetsnivå.

INNSTILLINGER

1. Starte luftavfukteren

Når luftavfukteren kobles på, høres et lydsignal, displayet viser aktuelt fuktighetsnivå. Trykk på ON/OFF for å starte luftavfukteren.

2. Stoppe luftavfukteren

Trykk på ON/OFF for å stoppe luftavfukteren. Slå ikke av luftavfukteren ved å dra ut strømledningen.

3. Vannavledning

Luftavfukteren har både automatisk og manuell vannavledning. Hvis du vil tømme ut vannet manuelt (for eksempel før oppbevaring), trykker du på DRAIN.

PROBLEMER MED VANNPUMPEN

Det kan oppstå problemer med vannpumpen. Luftavfukteren tester vannpumpen automatisk og varsler ved et eventuelt problem med vannpumpen. Luftavfukteren slår seg da automatisk av. Displayet viser E2 og luftavfukteren kan ikke benyttes før problemet er løst.

SLANGETILKOBLING

Slangen er 10 mm tykk. Koble slangen til luftavfukteren og før den andre enden til et avløp. Avløpet kan ikke være høyere enn 3,8 m overfor luftavfukteren for at vannpumpen skal kunne lede bort vannet. Hvis avløpet befinner seg nedenfor luftavfukteren, er det ingen grense for hvor langt vannet kan ledes bort.

OBS!

Luftavfukteren har en minnefunksjon. Ved strømbrudd fortsetter luftavfukteren å arbeide på sist innstilte verdi når strømmen kommer tilbake.

OBS!

Hvis strømkabelen er skadet, må den byttes ut av produsenten, dets serviceagentur eller lignende kvalifisert personell for å unngå skade.

ADVARSEL

1. For å forhindre skader fra viften er det viktig at du ikke tar bort filteret mens luftavfukteren er i gang. Bruk et skrujern for å løsne filteret fra fronten på luftavfukteren.

2. Hvis rammen til filteret er skitten, løsne den ved å forsiktig vri på rammen. Rengjør rammen med vann. Unngå å bruke løsemiddel eller sterke rengjøringsmidler da disse kan skade rammen.

VEDLIKEHOLD

Bruk en myk, fuktig klut for å rengjøre luftavfukteren

Filterrengjøring

1. Løsne filteret
2. Rengjør filteret. Tørk av filteret eller rengjør det i varmt vann og litt oppvaskmiddel. La filteret tørke helt før du setter det tilbake.
3. Sett på plass filteret

OBS: Dra alltid ut støpselet før rengjøring og vedlikehold.

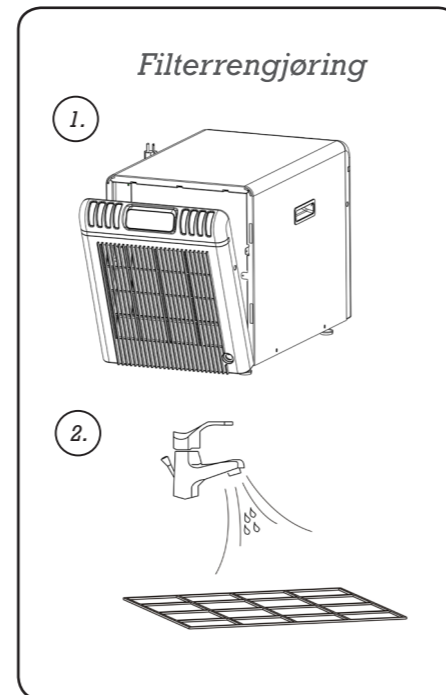

MOTERE SLANGE TIL LUFTUTBLÅS

1. Sett inn slangen gjennom hullet på siden av luftavfukteren. Montering skjer nedenfra og opp.

2. Når du tar bort slangen, bruk tomme melen til å trykke slangen innover. Løsne slangen og plukk den bort. Installasjon: roter utblåsslangen motsols. Ta bort slangen: roter slangen medsols.

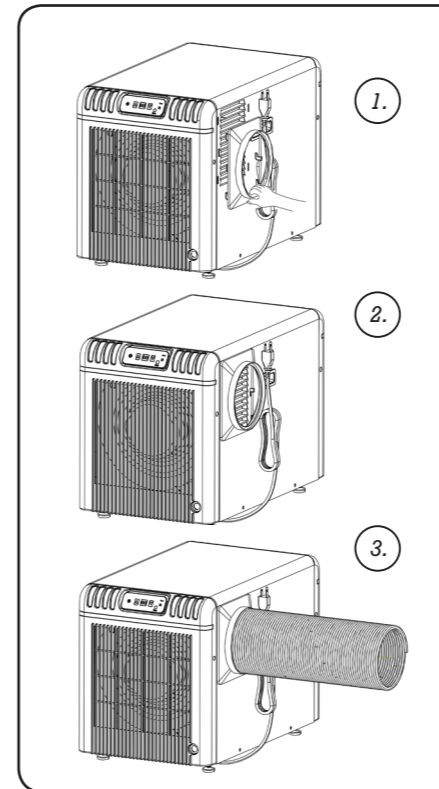

OPPBEVARING

Hvis du ikke skal bruke luftavfukteren i en lengre periode, vennligst følg nedenforstående instruksjoner.

1. Trykk DRAIN for å tømme ut vannet fra luftavfukteren
2. Samle sammen strømkabelen
3. Rengjør filteret
4. Oppbevar luftavfukteren i et tørt og rent rom.

NÅR LUFTAVFUKTEREN TRENGER SERVICE

Hvis luftavfukteren trenger service, må du først kontakte forhandleren. Kvittering for kjøp kreves for alle garantier.

VIKTIG!

Wood's luftavfuktere må være tilkoblet et jordet strømuttak

Kontrollpanelen

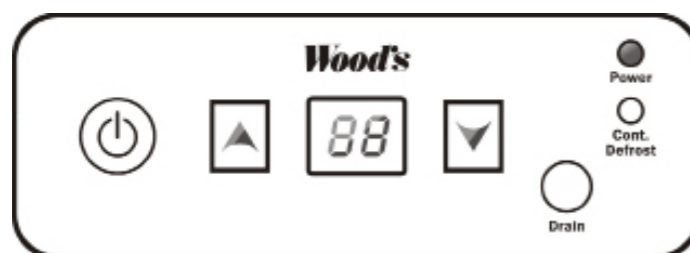

Contact:

Wood's is marketed and distributed by TES Scandinavia AB

Kroksläotts fabriker 30
431 37 – Mölndal, Sweden

+46(0)31-761 36 10
www.woodseurope.com
info@woods.se

Wood's[®]